

РУКОВОДСТВО ПО ЭКСПЛУАТАЦИИ ЭЛЕКТРИЧЕСКОГО ТРИЦИКЛА

OSOTA TRANSPORTER



OTR-52032



ВНИМАНИЕ! УСТРОЙСТВО СОДЕРЖИТ ВЫСОКОРАЗРЯДНЫЕ ЭЛЕМЕНТЫ!
ЗАРЯЖАТЬ БАТАРЕЮ НЕОБХОДИМО В ПОЖАРОБЕЗОПАСНОМ МЕСТЕ ПОД НЕПОСРЕДСТВЕННЫМ КОНТРОЛЕМ СО СТОРОНЫ ВЗРОСЛЫХ!

ПЕРЕД НАЧАЛОМ ИСПОЛЬЗОВАНИЯ УСТРОЙСТВА ВНИМАТЕЛЬНО ПРОЧИТАЙТЕ ДАННУЮ ИНСТРУКЦИЮ
И СОХРАНИТЕ ЕЕ ДЛЯ ОБРАЩЕНИЯ К НЕЙ В ДАЛЬНЕЙШЕМ В СЛУЧАЕ НЕОБХОДИМОСТИ

OSOTA

ОГЛАВЛЕНИЕ

1. ВВЕДЕНИЕ	3
2. ОПИСАНИЕ	4
2.1. Назначение.....	4
2.2. Предупреждения	4
2.3. Основные компоненты и детали изделия	6
2.4. Информационная индикаторная панель.....	8
2.5. Левая рукоятка и панель переключателей	9
2.6. Правая рукоятка и панель переключателей	10
2.7. Регулировка сидений	11
2.8. Складной механизм	13
2.9. Аккумуляторная батарея.....	15
3. ЭКСПЛУАТАЦИЯ	16
3.1. Подготовка к поездке	16
3.2. Начало движения	16
3.3. Торможение и парковка.....	17
3.4. Общие советы по эксплуатации электроцикла	18
3.5. Общие советы по эксплуатации батареи.....	19
3.6. Зарядка аккумуляторной батареи	20
4. ТЕХНИЧЕСКОЕ ОБСЛУЖИВАНИЕ И УХОД	22
4.1. Плановое техническое обслуживание	22
4.2. Уход за электроциклом	23
5. ХРАНЕНИЕ ЭЛЕКТРОЦИКЛА	24
6. ГАРАНТИЙНЫЕ ОБЯЗАТЕЛЬСТВА	25
6.1. Условия гарантийных обязательств.....	26
6.2. Компоненты и обстоятельства, на которые не распространяются гарантийные обязательства	27
7. СПРАВОЧНАЯ ИНФОРМАЦИЯ	28
7.1. Основные технические данные	28
7.2. Распространенные проблемы и способы их решения	29

1. ВВЕДЕНИЕ

Поздравляем с покупкой электрического трицикла **Osota Transporter**. Мы рады приветствовать вас в числе обладателей трехколесного электротранспорта!

Данное руководство содержит всю необходимую информацию о том, как сделать передвижение на электротрицикле наиболее удобным, комфортным и безопасным. Перед использованием данного транспортного средства, вы должны внимательно ознакомиться с представленными здесь рекомендациями. Напоминаем вам, что любое транспортное средство является источником повышенной опасности и требует особого внимания от водителя, от этого зависит ваша личная безопасность и безопасность окружающих. Для обеспечения безопасности водителя и пассажира, рекомендуется использование специализированных защитных средств: шлемов, наколенников и налокотников. Перед каждой поездкой необходимо проверять исправность всех узлов и элементов электроцикла.

Сборка и первоначальная регулировка электроцикла требует специальных инструментов и навыков, поэтому рекомендуем обратиться к опытным механикам. Категорически не рекомендуется производить диагностику, ремонт, доработку устройства при отсутствии необходимых навыков и опыта, это может быть небезопасно! В случае необходимости, обратитесь в специализированный сервисный центр или свяжитесь с нами. Всю актуальную информацию о производителе можно найти на официальном сайте: osota.ru.

Желаем Вам приятного использования!

Производитель вправе вносить изменения в конструкцию и функционал устройства с целью его улучшения. В связи с этим, внешний вид устройства и аксессуаров может отличаться от изображений, представленных в данном руководстве. Данная редакция руководства по эксплуатации является актуальной на момент печати.

2. ОПИСАНИЕ

2.1. НАЗНАЧЕНИЕ

Данная модель электрического трицикла предназначена для личного некоммерческого использования. Модель спроектирована для езды только по ровным асфальтированным дорогам в сухую погоду.

2.2. ПРЕДУПРЕЖДЕНИЯ

1. Данная модель электротрицикла не предназначена для эксплуатации в дождь, снегопад, езды по лужам и снегу, для преодоления водных преград. Езда в подобных условиях небезопасна, а также может привести к выходу из строя электрических компонентов трицикла.
2. Используйте электротрицикл только при температуре окружающей среды от -5°C до $+35^{\circ}\text{C}$.
3. Избегайте езды по неровной дороге. Это может привести к сбою рулевого управления и повреждению трицикла. Преодолевайте такую дорогу пешком или на минимальной скорости.
4. Электротрицикл не предназначена для экстремальной езды и участия в соревнованиях, частой езды с максимальной нагрузкой, это может существенно сократить срок его эксплуатации.
5. Суммарный вес водителя, пассажира, багажа и экипировки не должен превышать максимальную допустимую нагрузку - **160 кг**.
6. Модель не предназначена для использования на дорогах общего пользования.
7. Не допускается использование электроцикла людьми не имеющими базовых навыков вождения. Если вы не имеете достаточного опыта управления подобными транспортными средствами, потренируйтесь на территории изолированной от других транспортных средств и людей.
8. Для обеспечения безопасности, рекомендуется использовать защитную экипировку: шлемы, наколенники, налокотники. Использование этих средств уменьшает риск получения травм в случае дорожно-транспортного происшествия.
9. Для того, чтобы другим участникам движения было легче вас заметить, рекомендуется использовать одежду со светоотражающими элементами. Это особенно важно в темное время суток.

10. Не надевайте слишком свободную одежду при езде на электроцикле. Части такой одежды могут зацепиться за движущиеся элементы устройства или помешать управлению.
11. Используйте указатели поворота и звуковой сигнал. Вы должны помнить о других участниках движения и заранее предупреждать о своем приближении или изменении траектории движения.
12. Никогда не ездите в наушниках и не разговаривайте по телефону во время движения. Музыка или разговоры по телефону отвлекают вас от ситуации на дороге.
13. Выбирайте скорость движения, исходя из ситуации на дороге. Не забывайте снижать скорость перед поворотами.
14. Во время движения необходимо держать руль обеими руками, а обе ноги должны быть установлены на специальные платформы.
15. Не изменяйте конструкцию рамы, не вносите изменений в электрическую схему устройства, так как это может сказаться на надежности транспортного средства.
16. Для зарядки используйте специальное зарядное устройство поставляемое в комплекте.
17. Перед поездкой обязательно проверяйте исправность трицикла и всех его элементов, в особенности: тормозов, ручки газа, колес, фар, указателей поворота и т.д. Никогда не ездите на неисправном электроцикле.

Езда на электроцикле является потенциально небезопасным занятием. Безопасность работы электроцикла обеспечивается технически исправным состоянием, практическими навыками в управлении и соблюдением правил дорожного движения. В случае выявленных неполадок, нужно немедленно их устранить.

2.3. ОСНОВНЫЕ КОМПОНЕНТЫ И ДЕТАЛИ ИЗДЕЛИЯ



1. *Передний барабанный тормоз;*
2. *Передний амортизатор;*
3. *Корзина для багажа;*
4. *Рычаг переднего тормоза;*
5. *Ручка регулятора скорости;*
6. *Передняя фара с указателями поворота;*
7. *Информационная панель;*
8. *Рычаг заднего стояночного тормоза;*
9. *Рычаг заднего тормоза;*
10. *Откидные подлокотники;*
11. *Сиденье пассажирского кресла/спинка водительского кресла;*
12. *Разъем для подключения батареи электротрицикла;*
13. *Платформы для ног.*



1. *Аккумуляторный отсек;*
2. *Замок аккумуляторного отсека;*
3. *Разъем для зарядки батареи;*
4. *Сумка для транспортировки малогабаритного багажа;*
5. *Левая панель переключателей;*
6. *Замок зажигания;*
7. *Правая панель переключателей;*
8. *Рычаг фиксации угла наклона спинки сиденья;*
9. *Задние стоп-сигналы и указатели поворота;*
10. *Светоотражающие элементы.*

2.4. ИНФОРМАЦИОННАЯ ИНДИКАТОРНАЯ ПАНЕЛЬ



1. Индикатор критического уровня заряда батареи;
2. Индикатор заряда батареи приблизительно на 30%;
3. Индикатор заряда батареи приблизительно на 50%;
4. Индикатор полного заряда батареи;
5. Индикатор питания электроцикла;
6. Индикатор работы фар;
7. Замок зажигания.

Индикаторы уровня заряда батареи **1, 2, 3** и **4** показывают приблизительный остаток заряда аккумулятора в процентах. Одиночно горящий индикатор **0%** говорит об остаточном заряде < 10%. Зарядите батарею.

Индикатор питания **5** загорается после подключения трицикла к заряженной батарее и поворота ключа зажигания по часовой стрелке. Горящий индикатор говорит о том, что электротрицикл готов к поездке.

Горящий индикатор работы фар **6** сообщает о том, что переключатель света фар на левой панели переключателей находится в правом положении, включена передняя фара и задние огни.

Замок зажигания **7** имеет 2 положения. Поворот ключа по направлению часовой стрелки включает питание трицикла, поворот ключа против часовой стрелки отключает питание.

2.5. ЛЕВАЯ РУКОЯТКА И ПАНЕЛЬ ПЕРЕКЛЮЧАТЕЛЕЙ

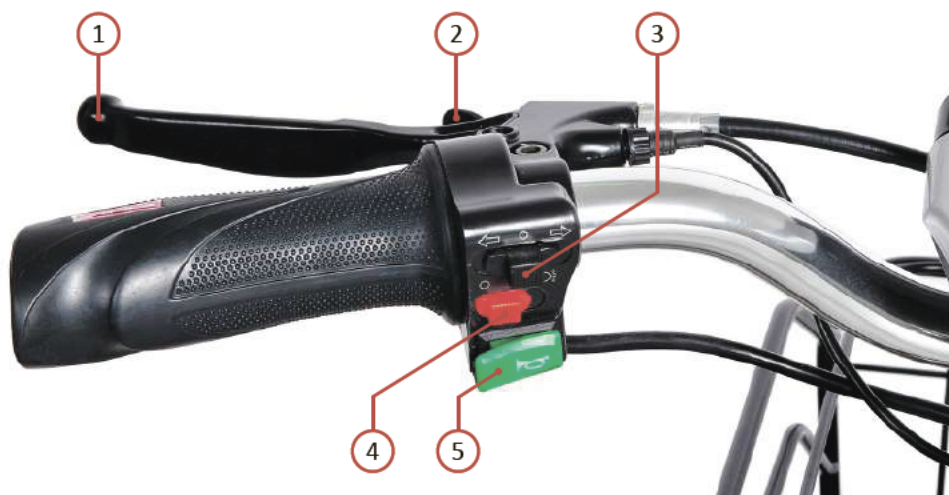

1. Рычаг заднего тормоза;
2. Рычаг заднего стояночного тормоза;
3. Переключатель указателей поворота;
4. Переключатель света передней фары и задних фонарей;
5. Кнопка подачи звукового сигнала.

Рычаг заднего тормоза **1** служит для снижения скорости движения электроцикла и для его полной остановки. Для большей эффективности и безопасности торможения, задний тормоз рекомендуется использовать вместе с передним.

Стояночный тормоз предназначен для непродолжительного удержания электроцикла на площадке с небольшим уклоном (не более 5°) или длительного удержания на равном месте. Нажмите рычаг **2** вместе с рычагом **1**, чтобы поставить трицикл на стояночный тормоз. Нажмите и отпустите рычаг **1**, чтобы снять трицикл со стояночного тормоза.

Для того чтобы включить левый указатель поворота, необходимо передвинуть переключатель **3** в левое положение, для включения правого указателя нужно передвинуть переключатель в правое положение. Чтобы отключить сигналы поворота, нужно вернуть переключатель **3** в среднее нейтральное положение.

Для включения передней фары и задних огней передвиньте переключатель **4** вправо. Для отключения передвиньте переключатель влево.

Для подачи звукового сигнала нажмите кнопку **5**.

2.6. ПРАВАЯ РУКОЯТКА И ПАНЕЛЬ ПЕРЕКЛЮЧАТЕЛЕЙ



1. Рычаг переднего тормоза;
2. Переключатель переднего/заднего хода;
3. Переключатель скоростей;
4. Поворотная рукоятка - регулятор скорости.

Рычаг **переднего тормоза 1** служит для снижения скорости движения электроцикла и для его полной остановки. Для большей эффективности и безопасности торможения, передний тормоз рекомендуется использовать вместе с задним.

Для начала движения вперед **переключатель переднего/заднего хода 2** должен быть установлен в левом положении. Для движения назад переключатель необходимо поставить в правое положение. Всегда проверяйте положение переключателя перед началом движения!

Данная модель электрического трицикла имеет 3 варианта ограничения максимальной скорости. Ограничение максимальной скорости осуществляется выбором одного из положений **переключателя скоростей 3**:

- Левое положение ограничивает скорость до 10 км/ч;
- Среднее положение ограничивает скорость до 15 км/ч;
- Правое положение ограничивает скорость до 25 км/ч;

Управление текущей скоростью электротрицикла осуществляется поворотом **правой рукоятки 4**. Не поворачивайте рукоятку слишком резко, это может привести к потере контроля над трициклом и аварии, а также сократить срок его службы.

2.7. РЕГУЛИРОВКА СИДЕНИЙ



Рычаг фиксации угла наклона спинки пассажирского сиденья.



1. *Положение сидений для поездки водителя с пассажиром;*
2. *Положение для посадки и высадки пассажира;*
3. *Положение для поездки водителя без пассажира;*
4. *Положение для перевозки крупногабаритного легковесного груза (не более 5 кг).*

Положения сидений данной модели электрического трицикла фиксируются в 4 базовых положениях.

Основным является **положение для поездки водителя с пассажиром 1**. В этом положении пассажирское сиденье и подлокотники находятся в опущенном состоянии.

Для того, чтобы привести сиденья в **положение для посадки пассажира 2**, необходимо поднять подлокотники заднего пассажирского сиденья. Для этого нужно поднять их за край не прикрепленный к спинке сиденья.

Для того, чтобы привести сиденья в **удобное положение для поездки водителя без пассажира 3**, необходимо поднять нижнюю часть пассажирского сиденья и зафиксировать упор спинки в паз находящийся под ним.

Для фиксации сидений в **положении для перевозки крупногабаритного легковесного груза 4**:

- Поднимите подлокотники пассажирского сиденья в вертикальное положение;
- Потяните вверх **рычаг фиксации угла наклона спинки**, который находится под правым подлокотником пассажирского сиденья;
- Удерживая рычаг, толкайте спинку назад пока она не примет положение параллельное сиденьям;
- Отпустите рычаг фиксации угла наклона спинки.

Помните о том, что нагрузка на спинку в таком положении не должна превышать 5 кг.

Чтобы вернуть спинку пассажирского сиденья в вертикальное положение, придерживая спинку, потяните **рычаг фиксации угла наклона спинки** вверх. Спинка автоматически вернется в вертикальное положение.

Спинку пассажирского сиденья можно зафиксировать под углом от 90° до 180° относительно положения сидений. Для этого поднимите вверх **рычаг фиксации угла наклона спинки** и толкайте спинку до нужного положения, затем отпустите рычаг.

2.8. СКЛАДНОЙ МЕХАНИЗМ

Данная модель электрического трицикла оснащена рамой со складным механизмом. Это позволяет облегчить процесс его транспортировки и сэкономить место для хранения. Точные габариты трицикла в сложенном и рабочем состоянии смотрите в разделе "Основные технические данные".



1. Фиксатор складного механизма;

2. Гайка регулировки фиксатора складного механизма.

Фиксатор складного механизма **1** предназначен для удержания конструкции рамы в разложенном состоянии для поездки.

Гайка регулировки фиксатора складного механизма **2** позволяет настроить глубину вхождения фиксатора в паз. Если сократить расстояние между гайкой и ручкой фиксатора, механизм будет автоматически защелкиваться и фиксировать раму в разложенном состоянии. В этом случае для того, чтобы сложить электроцикл будет необходимо сначала потянуть ручку фиксатора. Если увеличить расстояние между гайкой и ручкой фиксатора, механизм не будет защелкиваться. Это позволит складывать трицикл одной рукой не наклоняясь для того, чтобы потянуть ручку фиксатора.

Чтобы привести электроцикл в сложенное состояние:

1. Потяните за ручку фиксатора складного механизма (если гайка регулировки настроена таким образом, что фиксатор защелкивается);
2. Потяните водительское сиденье вверх, подтяните его максимально близко к спинке пассажирского сиденья;
3. Встаньте позади трицикла и подтяните руль на себя до упора.

Чтобы привести электроцикл в разложенное состояние:

1. Встаньте позади трицикла. Удерживая трицикл за заднее сиденье, толкайте в центр руля или в рулевую колонку. Между сиденьями и спинкой должен получиться угол не менее 45°;
2. Опустите водительское сиденье до горизонтального положения. Если гайка регулировки настроена таким образом, что фиксатор защелкивается, вы должны услышать щелчок.

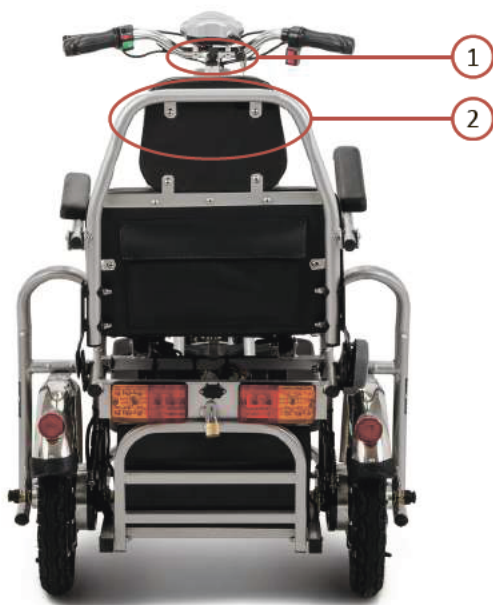

1. *Толкайте сюда, чтобы разложить трицикл;*
2. *Удерживайте здесь, чтобы разложить трицикл.*

2.9. АККУМУЛЯТОРНАЯ БАТАРЕЯ

Данная модель электрического трицикла поставляется в комплекте со съемной аккумуляторной батареей. При необходимости, батарею можно снимать и заряжать отдельно от трицикла. Внимание! Ручки на корпусе батареи предназначены только для ее снятия и установки в аккумуляторный отсек. Переносите батарею, удерживая корпус снизу двумя руками.

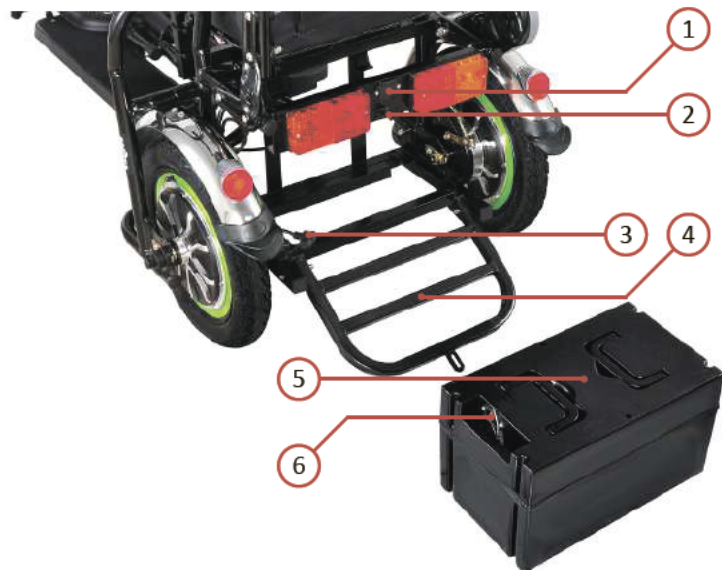

1. Разъем для зарядки аккумуляторной батареи (если батарея подключена к трициклу);
2. Проушина для навесного замка на батарейный отсек;
3. Штекер для подключения трицикла к аккумуляторной батарее;
4. Дверца батарейного отсека;
5. Аккумуляторная батарея;
6. Разъем для подключения трицикла к аккумуляторной батарее / разъем для зарядки аккумуляторной батареи (если батарея не подключена к трициклу);

Разъем для зарядки аккумуляторной батареи **1** используется для зарядки в том случае, когда аккумулятор находится внутри батарейного отсека и подключен к трициклу штекером **3**.

Для того, чтобы предотвратить несанкционированное открытие **дверцы батарейного отсека 4**, выпадение или кражу аккумуляторной батареи, после закрытия дверцы установите навесной замок в **проушину 2**.

Разъем **6** на батарее **5** служит для подключения питания электроцикла с помощью штекера **3**, или для зарядки батареи отдельно от трицикла.

3. ЭКСПЛУАТАЦИЯ

3.1. ПОДГОТОВКА К ПОЕЗДКЕ

Прежде чем начать поездку на электроцикле, необходимо провести проверку всех его устройств и компонентов, чтобы убедиться в их исправности и обеспечить безопасность во время поездки.

В первую очередь необходимо проверить исправность работы передних и задних тормозов, плавность работы регулятора скорости и его автоматический возврат в начальное положение, звуковой сигнал, фары, задние огни и указатели поворота. Обязательно проверьте шины на наличие повреждений и проколов. Давление в шинах должно быть в пределах от 2,4 до 3,1 бара. Конструкция рамы и колеса не должны иметь признаков деформации. Обязательно выполняйте данную проверку перед каждой поездкой.

Настоятельно рекомендуется регулярно проверять надежность фиксации всех резьбовых соединений, целостность проводов и других токопроводящих элементов. Помните, что от этого может зависеть ваша безопасность и безопасность окружающих.

В случае, если во время проверки вы выявили неисправность не пользуйтесь электроциклом, пока она не будет устранена! В случае необходимости обратитесь в сервисный центр или к вашему продавцу.

3.2. НАЧАЛО ДВИЖЕНИЯ

1. Сядьте на электроцикл;
2. Поставьте ноги на специальные платформы;
3. Возьмите руль левой рукой;
4. Правой рукой поверните ключ в замке зажигания по часовой стрелке. На информационной панели должен загореться индикатор "Питание", это означает, что трицикл готов к началу движения;
5. Поставьте переключатель переднего/заднего хода в нужное положение;
6. Выберите нужное положение переключателя максимальной скорости (рекомендуется начинать движение в режиме ограничения до 10 км/ч);
7. Включите фары и задние огни, если это необходимо;

8. Возьмите руль правой рукой;
9. Снимите трицикл со стояночного тормоза;
10. Плавно поворачивайте ручку газа, чтобы начать движение.

Не включайте питание до того, пока не сядете на трицикл. В противном случае, есть вероятность нечаянно повернуть ручку газа и электроцикл вырвется у вас из рук. Это может привести к аварии и травмам.

3.3. ТОРМОЖЕНИЕ И ПАРКОВКА

Выбирайте скорость движения исходя из ситуации на дороге. Не разгоняйтесь слишком сильно без необходимости.

Для того, чтобы снизить скорость используйте одновременно передний и задний тормоз, это сделает торможение более эффективным и безопасным.

Уделяйте особое внимание контролю скорости на участках с плохим дорожным покрытием, при спуске с горки и при езде во время сильного ветра.

Для полной остановки электроцикла заблаговременно снизьте скорость движения, после этого остановитесь, используя одновременно передний и задний тормоз. Помните, что длина тормозного пути по сухому асфальту может составлять до 3 метров.

После остановки выключите электроцикл, повернув ключ в замке зажигания против часовой стрелки. Индикатор "Питание" на информационной панели должен потухнуть. Достаньте ключ из замка зажигания. Установите трицикл на стояночный тормоз, зажав одновременно рычаг заднего тормоза и рычаг стояночного тормоза.

Паркуйте трицикл на ровных горизонтальных площадках с уклоном не более 5°, в противном случае, есть риск того, что трицикл может укатиться.

Если вы хотите припарковать трицикл в сложенном состоянии, снимите его со стояночного тормоза, сложите и установите на ровной горизонтальной поверхности, прислонив к стене.

Для того, чтобы предотвратить угон электротрицикла не забывайте ключ в замке зажигания. Используйте дополнительные противоугонные средства.

3.4. ОБЩИЕ СОВЕТЫ ПО ЭКСПЛУАТАЦИИ ЭЛЕКТРОЦИКЛА

1. Поворачивайте ручку газа плавно, чтобы избежать быстрого ускорения и потери контроля. Также, это позволит продлить срок службы двигателя и аккумуляторной батареи;
2. При езде в гору, при сильном ветре, по грязной дороге или при большой нагрузке двигайтесь на средней скорости, это позволит сохранить заряд батареи на более длительную дистанцию и увеличит общую продолжительность ее службы;
3. Не забывайте выключать электроцикл и забирать ключ из замка зажигания после того как поездка завершена;
4. Выработайте привычку отпускать ручку газа при торможении. Если этого не делать, то после того как вы отпустите ручку тормоза, двигатель вновь будет стремительно набирать обороты. Это может быть небезопасно;
5. Рекомендуется избегать длительного воздействия на электроцикл прямых солнечных лучей, это может привести к порче покрытия рамы и других элементов;
6. Не допускайте попадания воды на токопроводящие элементы;
7. В случае попадания влаги на электроцикл необходимо отключить батарею и хорошо его просушить. Не включайте электроцикл до тех пор, пока не убедитесь, что он и батарея полностью высохли;
8. Не допускайте чрезмерного загрязнения трицикла. Проводите регулярную чистку электроцикла и всех его элементов;
9. Минимум один раз в полгода необходимо смазывать амортизаторы, тормозные тросики и узлы складного механизма;
10. Не перегружайте трицикл;
11. Поломки, возникшие в результате самостоятельной модификации, не являются гарантийным случаем.

3.5. ОБЩИЕ СОВЕТЫ ПО ЭКСПЛУАТАЦИИ БАТАРЕИ

- Используйте батарею электроцикла при температуре окружающей среды от -5°C до $+35^{\circ}\text{C}$;
- Не допускайте попадания жидкости на батарею;
- Не храните батарею рядом с источниками огня, вблизи взрывоопасных элементов. Не допускайте перегрева батареи;
- Не допускайте попадания каких-либо предметов в разъем для зарядки аккумулятора, особенно металлических;
- Проводите зарядку батареи в пожаробезопасном месте под наблюдением взрослых;
- Не пытайтесь отремонтировать батарею своими силами, если не имеете необходимых навыков и опыта, это может привести к порче батареи и возгоранию;

В случае, если батарея сильно нагревается во время зарядки или имеет подозрительный запах, обратитесь в сервисный центр. Не используйте батарею до тех пор пока не будет установлена и исправлена причина;

Несоблюдение данных правил может привести к порче аккумуляторной батареи и возгоранию.

Эксплуатация батареи при температуре ниже $+10^{\circ}\text{C}$ может привести к временной потере емкости;

Рекомендации по длительному хранению батареи:

- Перед длительным хранением зарядите батарею на 50% - 70%;
- Долгосрочное хранение с зарядом менее 10% или более 90% может привести к необратимой потере емкости;
- Наиболее подходящая для хранения температура окружающей среды от $+5^{\circ}\text{C}$ до $+25^{\circ}\text{C}$;
- Проводите полный цикл заряда/разряда каждые 3 месяца, это уменьшит эффект потери емкости;
- Храните батарею на ровной горизонтальной поверхности и не допускайте ее механических повреждений.

Для того чтобы преодолеть на одном заряде аккумулятора максимальную дистанцию, рекомендуется соблюдать следующие правила:

- Старайтесь избегать необоснованных торможений и полных остановок. Старт из стоячего положения расходует много заряда;
- Набирайте скорость равномерно. Старайтесь двигаться со средней скоростью;
- Чтобы снизить скорость, старайтесь заблаговременно отпускать ручку газа, вместо того, чтобы использовать тормоз, если это возможно. Соблюдайте при этом осторожность;
- При езде в гору, при сильном ветре, по грязной дороге или при большой нагрузке двигайтесь на средней скорости.

Кроме перечисленных факторов, на дистанцию пробега электротрицикла на одном заряде влияют множество других условий: нагрузка на трицикл, давление в шинах, уклон дороги, качество дорожного покрытия, температура окружающей среды и т.д.

3.6. ЗАРЯДКА АККУМУЛЯТОРНОЙ БАТАРЕИ

Батарею данной модели электротрицикла можно заряжать как отдельно, так и внутри аккумуляторного отсека, не отключая ее от устройства.

Зарядка батареи отдельно от электроцикла:

1. Отключите штекер питания электротрицикла от батареи;
2. Откройте аккумуляторный отсек и извлеките батарею;
3. Вставьте штекер зарядного устройства в разъем батареи до упора;
4. Подключите зарядное устройство к электросети;
5. Один зеленый индикатор на блоке питания означает, что зарядное устройство подключено к сети переменного тока, второй зеленый индикатор означает, что идет процесс зарядки;
6. Если один зеленый индикатор потух, это значит, что процесс зарядки завершен;
7. Отключите зарядное устройство от сети переменного тока;
8. Отключите зарядное устройство от аккумуляторной батареи.

Зарядка батареи подключенной к электроциклу:

1. Вставьте штекер зарядного устройства до упора в разъем для зарядки электроцикла, который находится между задними фонарями;
2. Подключите зарядное устройство к электросети;
3. Один зеленый индикатор на блоке питания означает, что зарядное устройство подключено к сети переменного тока, второй зеленый индикатор означает, что идет процесс зарядки;
4. Если один зеленый индикатор потух, это значит, что процесс зарядки завершен;
5. Отключите зарядное устройство от сети переменного тока;
6. Отключите зарядное устройство от аккумуляторной батареи.

Если после 12 часов зарядки батарея не зарядилась – прервите зарядку и обратитесь в сервисный центр или к вашему продавцу.

Рекомендации по зарядке аккумуляторной батареи:

- Производите зарядку батареи при температуре окружающей среды от +5°C до +35°C;
- Не заряжайте батарею более 12 часов подряд, это может сократить срок ее службы;
- Батарею следует заряжать с помощью специального зарядного устройства, поставляемого в комплекте, использование неоригинального зарядного устройства может привести к порче аккумулятора;
- Не накрывайте зарядное устройство и батарею при зарядке. Они должны оставаться открытыми для рассеивания выделяемого тепла;
- Используйте стабилизатор напряжения переменного тока в местах с нестабильным напряжением, в противном случае это может привести к порче зарядного устройства и батареи;

Храните зарядное устройство в сухом и проветриваемом месте. Не допускайте сильной встряски и ударов зарядного устройства, не разбирайте зарядное устройство, если вы не обладаете необходимыми навыками и опытом.

4. ТЕХНИЧЕСКОЕ ОБСЛУЖИВАНИЕ И УХОД

4.1. ПЛАНОВОЕ ТЕХНИЧЕСКОЕ ОБСЛУЖИВАНИЕ

Чтобы обеспечить безопасную езду и продлить срок службы электротрицикла, выполняйте регулярное техническое обслуживание транспортного средства даже при редкой его эксплуатации.

Необходимо провести первое плановое обслуживание через один месяц эксплуатации либо после 150 км пробега. Проводите полное техническое обслуживание каждые 6 месяцев или после 500 км пробега.

Если вам приходится использовать электроцикл для езды по плохой дороге, или трицикл часто эксплуатируется с нагрузкой близкой к максимальной, плановое обслуживание необходимо осуществлять каждые 3 месяца или после 200 км пробега.

Если вы не обладаете достаточными навыками для проведения технического обслуживания электрического трицикла, обратитесь в специализированный сервисный центр или к вашему продавцу.

Проводите регулярный осмотр и проверяйте перед каждой поездкой:

- Надежность фиксации руля и всех элементов управления;
- Работу переднего и заднего тормоза;
- Плавность поворота регулятора скорости и его автоматический возврат;
- Работу звукового сигнала;
- Работу фар, задних огней и указателей поворота;
- Целостность шин и давление в них.

Проверяйте не реже, чем 1 раз в месяц (после каждых 20 поездок):

- Целостность проводов;
- Целостность прочих электрических компонентов;
- Натяжение тормозных тросиков;
- Отсутствие признаков деформации рамы и колес.

Проверяйте не реже, чем 1 раз в полгода (после каждых 100 поездок):

- Достаточное количество смазки;
- Целостность подшипников;
- Нормальный ход амортизаторов;
- Изношенности рисунка протектора шин;
- Целостности всех прочих компонентов электроцикла.

Для уменьшения вероятности возникновения коррозии на подвижных элементах электротрицикла, рекомендуется регулярно производить смазку этих компонентов.

Не смазывайте тормозные колодки и диски во избежание попадания смазки на рабочие поверхности тормозных устройств!

Для защиты от влаги электрических компонентов трицикла, рекомендуется использование специализированных защитных покрытий.

4.2. УХОД ЗА ЭЛЕКТРОЦИКЛОМ

Прежде чем приступить к чистке электротрицикла, отключите питание и достаньте ключ из замка зажигания.

Не заряжайте устройство во время чистки.

Производите чистку электротрицикла с использованием специализированных химически нейтральных моющих средств, растворенных в воде.

Используйте только мягкую ткань, грубая ткань может оставить следы на покрытии трицикла.

Избегайте попадания жидкости на аккумуляторный бокс, на зарядное устройство, контроллер и другие электрические компоненты трицикла. Протирайте их сухой или немного влажной тряпкой.

После чистки обязательно подождите несколько часов пока электротрицикл полностью высохнет, прежде чем включать питание.

5. ХРАНЕНИЕ ЭЛЕКТРОЦИКЛА

Для надлежащего долгосрочного хранения электроцикла соблюдайте следующие правила:

- Проведите очистку электроцикла и всех его элементов, дождитесь полного высыхания;
- Проведите его полное техническое обслуживание (проверка, смазка, ремонт);
- Отключите питание электротрицикла, извлеките батарею из аккумуляторного отсека. Храните батарею согласно рекомендациям, описанным в главе "Общие советы по эксплуатации батареи";
- Если вы намерены хранить электроцикл в разложенном состоянии, разместите его на ровной горизонтальной поверхности и установите на стояночный тормоз;
- Если вы намерены хранить электроцикл в сложенном состоянии, снимите его со стояночного тормоза, сложите и прислоните к стене;
- По возможности упакуйте электроцикл в пылезащитный воздухопроницаемый материал;
- Храните электроцикл в проветриваемом помещении, защищенным от попадания влаги и прямых солнечных лучей;
- После длительного хранения, проведите полное техническое обслуживание (проверка, смазка, ремонт);
- Полностью зарядите батарею перед поездкой.

6. ГАРАНТИЙНЫЕ ОБЯЗАТЕЛЬСТВА

Настоящее изделие изготовлено с учетом условий эксплуатации в России и предназначено для использования в России.

Авторизованный Сервисный Центр (АСЦ) несет гарантийные обязательства согласно срокам и условиям, оговоренным в гарантийном талоне, прилагающемся к товару, если иное не указано отдельным пунктом в талоне и не заверено АСЦ.

Гарантия на новое изделие предоставляется компанией-производителем и осуществляется в Москве и МО сервисным центром генерального дилера «Осота.Ру». В регионах сервис и ремонт производится авторизованными дилерскими центрами.

Настройка и установка (сборка, подключение, запуск и т.д.) изделия могут быть выполнены пользователем, если иное четко не оговорено в пользовательской инструкции по эксплуатации. В противном случае, эти работы выполняет продавец или АСЦ на платной основе. При этом организация или лицо, выполнившее данные работы, несет ответственность за их качество.

В случае использования устройства в коммерческих целях гарантийный срок составляет 14 дней.

6.1. УСЛОВИЯ ГАРАНТИЙНЫХ ОБЯЗАТЕЛЬСТВ

Гарантийные обязательства Авторизованного Сервисного Центра (АСЦ) распространяются только на модели, предназначенные для поставок и реализации в России.

Гарантийному обслуживанию подлежат товары с действительным гарантийным талоном.

Гарантийный талон признается недействительным, если в нем:

- Не представлена информация о товаре (полное наименование модели; цвет; серийный номер, если таковой имеется), или такая информация представлена неверно;
- Отсутствует или неразборчива печать фирмы-продавца;
- Отсутствует информация о дате покупки, подпись покупателя.

В случае возникновения дефектов в течение гарантийного срока, указанного в гарантийном талоне, бесплатный ремонт осуществляется при условии соблюдения потребителем соответствующих условий эксплуатации, транспортировки и хранения.

На гарантийное обслуживание принимаются изделия в чистом виде. Наличие значительных загрязнений может служить основанием для отказа в приеме на гарантийное или сервисное обслуживание.

Доставка неисправного изделия в сервисный центр производится Покупателем своими силами и за свой счет.

Причину возникновения дефектов определяют специалисты сервисного центра. При несогласии с их заключением, Покупателем может быть произведена независимая экспертиза в соответствии с законом о защите прав потребителя.

Квалификация сотрудниками сервисного центра неисправности, как не гарантийной, является основанием для осуществления платного ремонта. Соответствующий счет будет выставлен Покупателю. Платный ремонт будет производиться только после информирования Покупателя и получения от него согласия об оплате ремонта и запасных частей.

АСЦ оставляет за собой право отказать в гарантийном обслуживании изделия в случае несоблюдения вышеизложенных условий. Все условия гарантийных обязательств действуют в рамках законодательства о защите прав потребителей и регулируются законодательством Российской Федерации.

6.2. КОМПОНЕНТЫ И ОБСТОЯТЕЛЬСТВА, НА КОТОРЫЕ НЕ РАСПРОСТРАНЯЮТСЯ ГАРАНТИЙНЫЕ ОБЯЗАТЕЛЬСТВА

Гарантийные обязательства не распространяются на принадлежности изделия, а также на агрегаты и узлы изделия, имеющие естественный ограниченный период эксплуатации и относящиеся к расходным материалам. Для всех видов изделий на: покрышки, камеры, тормозные колодки, тормозные тросики и рубашки, сальники, соединительные кабели и переходники, лампочки, батарейки, монтажные приспособления, инструменты, сумки, зеркала, документацию, прилагаемую к изделию, и прочее.

Также, гарантийные обязательства не распространяются на механические повреждения и деформации рамы, колес, спиц, ободов, втулок и других элементов, товарный вид и комплектность изделий, обнаруженные после передачи изделия потребителю.

Изделие не подлежит гарантийному ремонту в случаях, если поломка произошла в результате следующих обстоятельств:

- Несоблюдения инструкций, представленных в настоящем руководстве;
- Использования изделия не по прямому назначению или в коммерческих целях;
- Чрезмерной нагрузки на устройство, удара, падения или других механических повреждений;
- Нарушения правил и периодичности Технического Обслуживания, неправильного хранения и транспортировки изделия;
- Действий обстоятельств непреодолимой силы (стихия, пожар, молния, и т.д.) других причин, находящихся вне контроля изготовителя;
- Попадания внутрь посторонних предметов, жидкостей, насекомых;
- Ремонта произведенного неквалифицированными лицами, внесения изменений в конструкцию и электрическую схему изделия;
- Несоответствия стандартам и рекомендациям питающих и других подключаемых к изделию сетей и устройств, превышения допустимых значений питающего напряжения на входе штатного зарядного устройства, или использованием сторонних источников питания и зарядных устройств;
- Использования нестандартных или некачественных расходных материалов, принадлежностей, запасных частей, элементов питания.

7. СПРАВОЧНАЯ ИНФОРМАЦИЯ

7.1. ОСНОВНЫЕ ТЕХНИЧЕСКИЕ ДАННЫЕ

Основные размеры	
Длина (сложенный / сложенный без корзины / разложенный) (мм)	870 / 780 / 1450
Высота (сложенный / разложенный) (мм)	1040 / 1000
Ширина (сложенный / разложенный) (мм)	760 / 760
Высота до седла (мм)	540
Колесная база (мм)	1050
Колея задних колес (мм)	560
Минимальный дорожный просвет (мм)	125
Диаметр шин (мм / дюйм)	356 x 54 / 14 x 2,125

Основные характеристики	
Масса электроцикла (кг)	42
Масса свинцово-кислотной батареи 20 А·ч (кг)	23
Максимальная нагрузка (кг)	160
Количество мест	2
Максимальный угол подъема (при нагрузке 70 кг)	≤ 15°
Угол поворота руля	35°
Радиус разворота (м)	1,5
Номинальная мощность двигателя (Вт)	400
Номинальное напряжение (В)	48
Максимальная скорость (км/ч)	25
Тормозной путь при 25 км/ч по сухому асфальту (м)	≤ 3
Тип тормозов	Барабанный

Аккумуляторная батарея	
Тип батареи	Свинцово-кислотная
Напряжение (В)	48
Емкость (А·ч)	20
Среднее время зарядки (ч)	8 - 10
Максимальный пробег на одном заряде (км)	40

7.2. РАСПРОСТРАНЕННЫЕ ПРОБЛЕМЫ И СПОСОБЫ ИХ РЕШЕНИЯ

Неисправность	Причины неисправности	Способы устранения
Электроцикл не включается	<ol style="list-style-type: none"> 1. Батарея не подключена или подключена ненадежно; 2. Неисправен замок зажигания; 3. Батарея разряжена; 4. Батарея неисправна; 5. Перегорел предохранитель. 	<ol style="list-style-type: none"> 1. Извлеките штекер и снова вставьте его в батарею; 2. Замените неисправный замок зажигания; 3. Зарядите батарею; 4. Замените батарею; 5. Замените предохранитель.
Электроцикл включается, но не начинает движения после поворота ручки газа	<ol style="list-style-type: none"> 1. Низкий уровень заряда батареи; 2. Установлен стояночный тормоз или нажат тормозной рычаг. 	<ol style="list-style-type: none"> 1. Зарядите аккумуляторную батарею; 2. Снимите электроцикл со стояночного тормоза, отпустите рычаг тормоза;
Низкая скорость движения или короткая дистанция на одном заряде	<ol style="list-style-type: none"> 1. Низкий уровень заряда батареи после зарядки; 2. Давление в шинах ниже рекомендуемого; 3. Электроцикл перегружен; 4. Истек срок службы батареи; 5. Низкая температура окружающей среды. 	<ol style="list-style-type: none"> 1. Проверьте исправность зарядного устройства; 2. Увеличьте давление в шинах до рекомендуемого. 3. Избегайте перегрузки; 4. Замените батарею; 5. Нормальное явление при низкой температуре.
Батарея не заряжается	<ol style="list-style-type: none"> 1. Плохой контакт между разъемом для зарядки и зарядным устройством или между зарядным устройством и источником переменного тока; 2. Неисправно зарядное устройство; 3. Неисправна батарея. 	<ol style="list-style-type: none"> 1. Проверьте подключение зарядного устройства к электроциклу и к источнику переменного тока; 2. Замените зарядное устройство; 3. Обратитесь в сервисный центр или замените аккумуляторную батарею.
Остановка во время движения	<ol style="list-style-type: none"> 1. Батарея полностью разряжена. 	<ol style="list-style-type: none"> 1. Зарядите батарею. Контролируйте уровень заряда.